

ANCON - konisk gängad armeringsskarv

Monteringsanvisning

Typ TTS och TTT

För nyckeltal, se nästa sida.

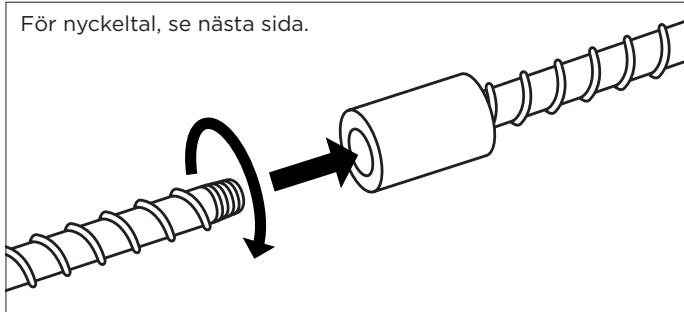

För nyckeltal, se nästa sida.

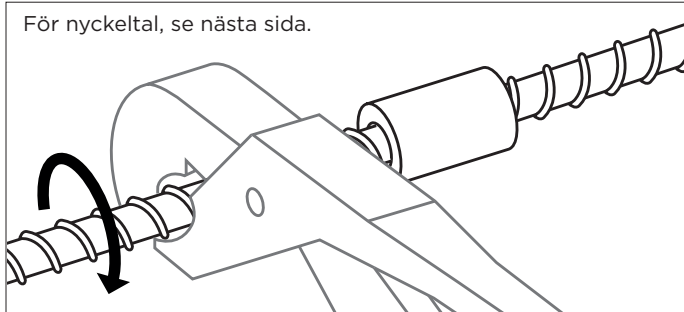

1. Kopplingen är normalt fixerad vid ett av armeringsjärnen.
2. Placera fortsättningsstången i hylsan och skruva fast stäng- en i kopplingen.
3. Fortsätt skruva fast stäng- en tills den är helt åtdragen.
4. För att säkerställa en korrekt installation, drag åt till det specificerade vridmomentet uppnåtts, genom att använda en kalibrerad momentnyckel.

5. OBS TTT: Kopplingen är normalt fixerad vid det större armeringsjärnet. Om kopplingen är fixerad vid den mindre stäng- en, så är det nödvändigt att försäkra sig om att kraften som används vid åtskruvandet av den större fortsättningsstången inte fortplantar sig genom den mindre stäng- en.

Typ TTP

För nyckeltal, se nästa sida.

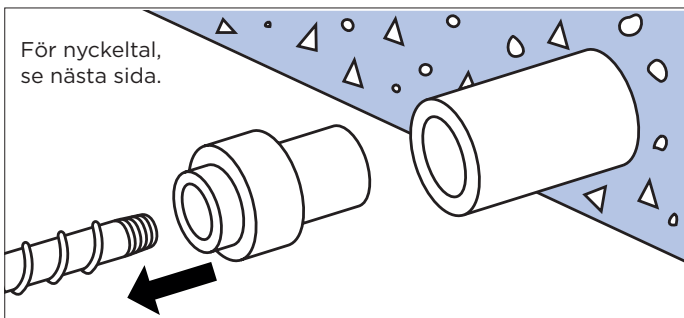

För nyckeltal, se nästa sida.

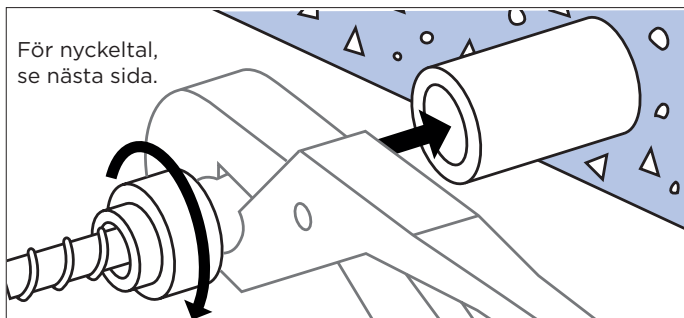

För nyckeltal, se nästa sida.

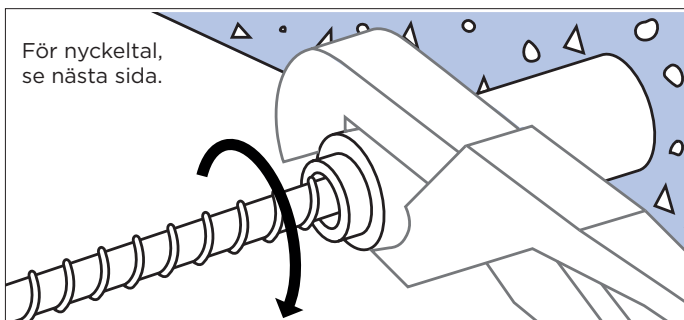

För nyckeltal, se nästa sida.

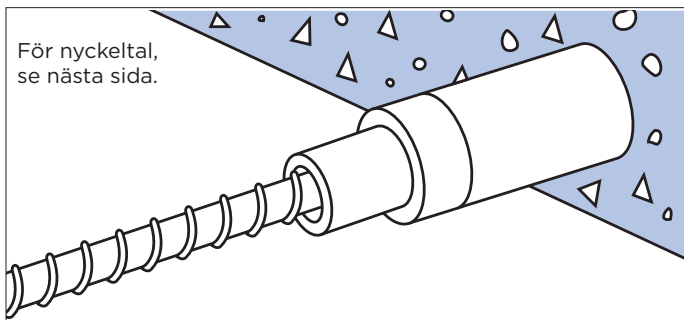

1. Positioneringskopplingens handel är vanligtvis ingjuten i betong. Handelen och låsmutter kan därefter skruvas på plats.
2. Placera förlängningsstången så nära den ingjutna hylsan som möjligt.
3. Skruva sedan in handelen och låsmuttern på förläng- ningsstången tills de sitter helt fast.
4. Använd en momentnyckel för att skruva åt handelen i

5. förlängningsstången, tills det specificerade vridmomentet har uppnåtts. Håll samtidigt fast förlängningsstången med en rörtång.
6. Skruva låsmuttern längs handelens gänga tills den ligger mot handelen.
7. Använd en momentnyckel för att dra åt låsmuttern till det specificerade momentet.
7. Nu ska skåran på handelens parallella gänga vara helt dold av låsmuttern

Produkten är typgodkänd av Sitac

Tibnor AB

Box 600
169 26 Solna
Telefon: 010-484 00 00
Fax 010-484 00 75

TIBNOR
www.tibnor.se